

KD26E návod k obsluze ovládací jednotky

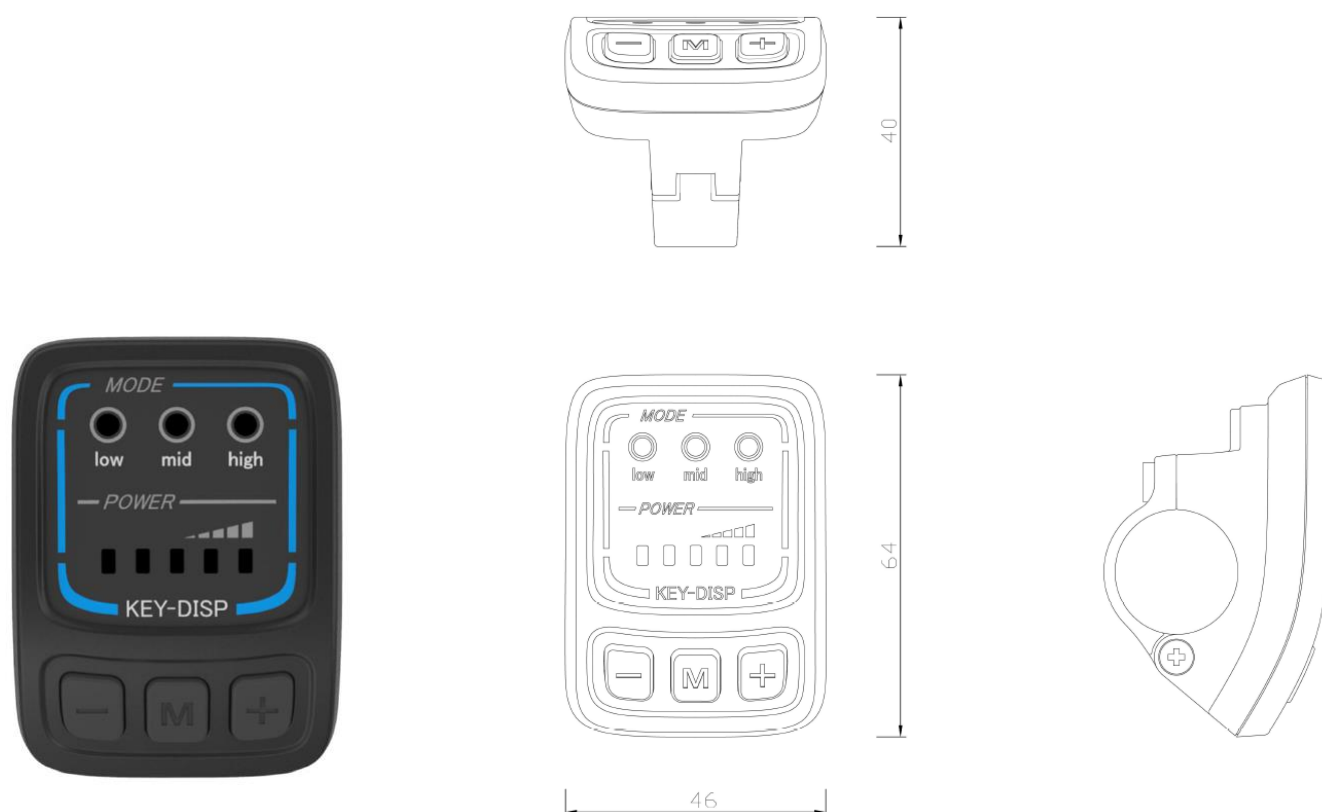

Ovládací tlačítka

- M (tlačítko 1, v textu dále jako **TL1**)
- + (plus) (tlačítko 2, v textu dále jako **TL2**)
- (minus) (tlačítko 3, v textu dále jako **TL3**)

Indikační prvky

- LED diody Low, Mid, High – indikují právě navolený režim/stupeň asistence motoru (Low = nejnižší stupeň, High = nejvyšší stupeň)
- Řada pěti LED diod – dle počtu rozsvícených LED ve sloupci, indikuje orientačně stav nabití baterie

Základní ovládání

Přidržením (cca 2s) **TL1** zapnout ovládací jednotku, po zapnutí je jednotka ve výchozím nastavení pro jízdu s nastaveným nejnižším stupněm pomoci (Low). Tento stupeň lze pomocí **TL2 a TL3** změnit (Low, Mid, High).

Přidržením **TL3** (cca 2-3s) lze aktivovat tzv. režim chůze kdy je aktivován motor pro rychlost cca 6km/h (např. pro vedení kola do kopce).

V případě že je kolo vybaveno osvětlením napájeným z hlavní Li-Ion baterie elektrokola, tak přidržením **TL2** (cca 2-3s) se toto osvětlení zapíná, opětovným přidržením vypíná.

Zapojení – význam jednotlivých vodičů

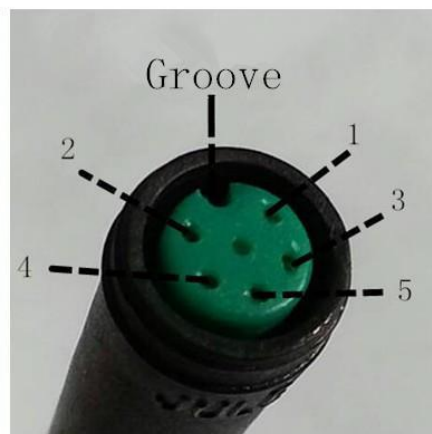
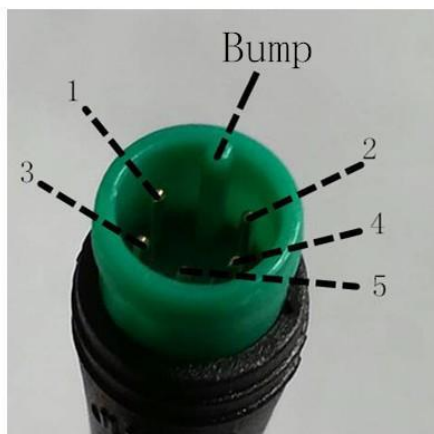
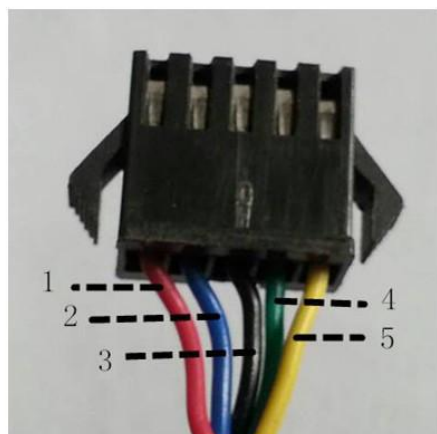

<u>č. vodiče/kontaktu</u>	<u>barva</u>	<u>význam</u>
1	red	VCC
2	blue	lock
3	black	GND
4	green	RX
5	yellow	TX